

ЦИФРОВЫЕ ИНСТРУМЕНТЫ В ОБРАЗОВАНИИ

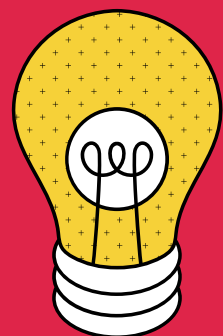

Идрисова Оксана Игоревна



КАКИЕ ТРЕБОВАНИЯ К НАВЫКАМ УЧИТЕЛЯ ПРЕДЪЯВЛЯЕТ СОВРЕМЕННЫЙ МИР?

- использовать локализованные или распределенные информационные или образовательные ресурсы
- удаленно взаимодействовать с коллегами и обучаемыми
- использовать социальные сервисы в режиме реального времени для обмена инновациями с коллегами или оказания индивидуальной помощи обучаемым
- создавать электронные образовательные ресурсы и размещать их в специализированных системах или на образовательных платформах
- проводить разнообразные учебные онлайн-проекты в социальных сетях или на образовательных платформах
- организовать дистанционное общение между всеми участниками учебного процесса с помощью технологий
- проводить совместные лекции, лабораторные и практические занятия с использованием сервисов для вебинаров или других сервисов для виртуальных встреч и общения
- обмениваться актуальной информацией в рамках сетевых профессиональных сообществ

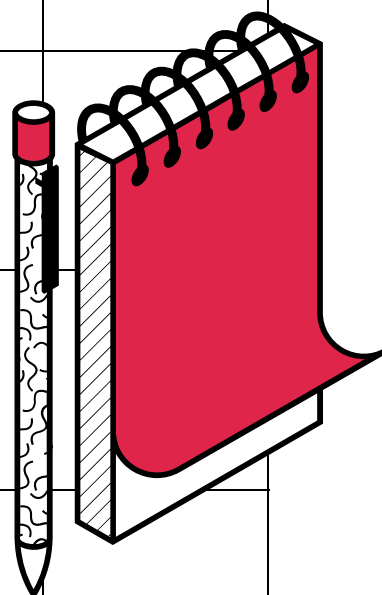
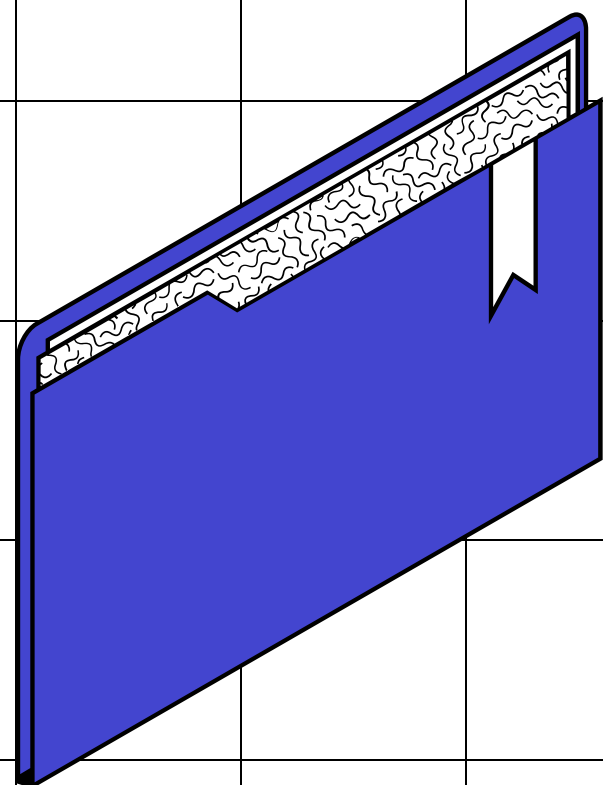
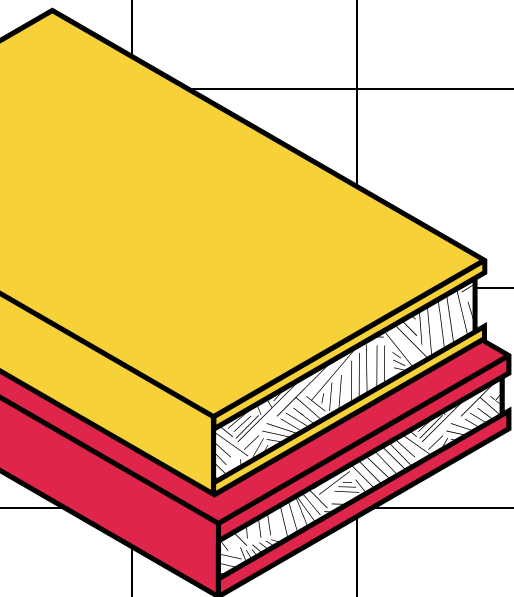

СТРУКТУРА ИКТ- КОМПЕТЕНТНОСТИ УЧИТЕЛЕЙ. РЕКОМЕНДАЦИИ ЮНЕСКО

получение знаний - освоение знаний - создание знаний

документ доступен по qr коду



ПОЛУЧЕНИЕ ЗНАНИЙ

учителя обретают знания об использовании технологий и получают базовые ИКТ-компетенции

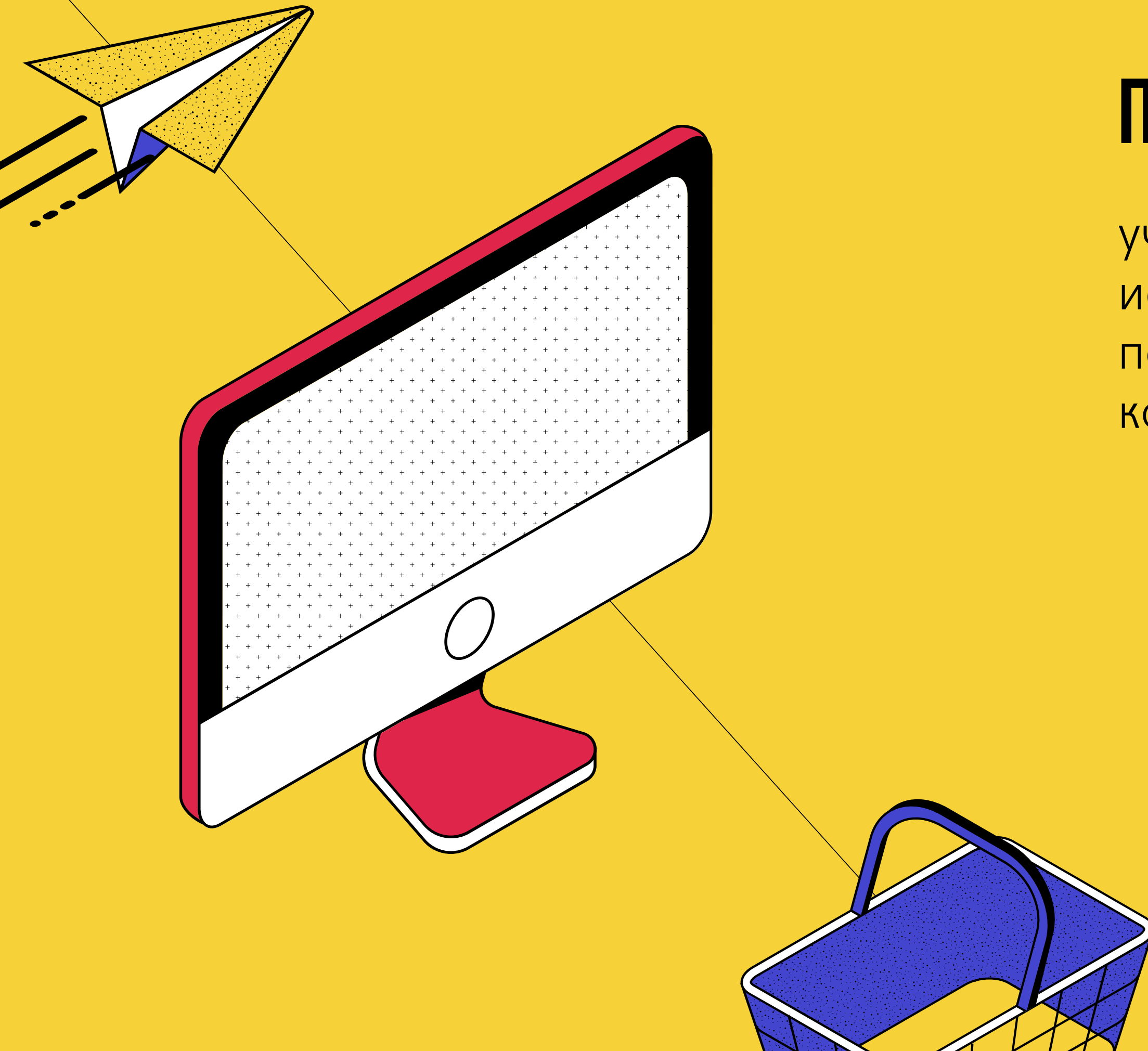

ОТКРЫТЫЕ ОБРАЗОВАТЕЛЬНЫЕ РЕСУРСЫ

- **stepik** - онлайн-курсы от ведущих вузов и компаний страны
<https://welcome.stepik.org/ru>

- **единое окно доступа к образовательным ресурсам** (Единое окно) - каталог цифровых образовательных ресурсов, учебно-методических и научных материалов для общего и профессионального образования, обеспечивающий переадресацию к вебсайтам, на которых они размещены
<http://window.edu.ru/>

- **учись дома.онлайн** - онлайн-площадка для педагогов, на которой размещены каталог электронных образовательных ресурсов и курс по организации дистанционного обучения с помощью бесплатных приложений, курсов и видеолекций <https://studyhome.online/>

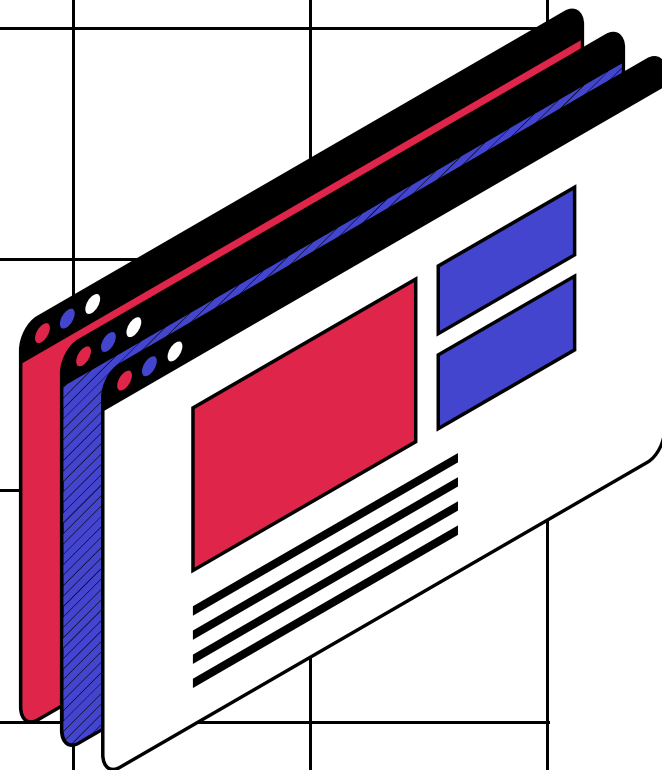
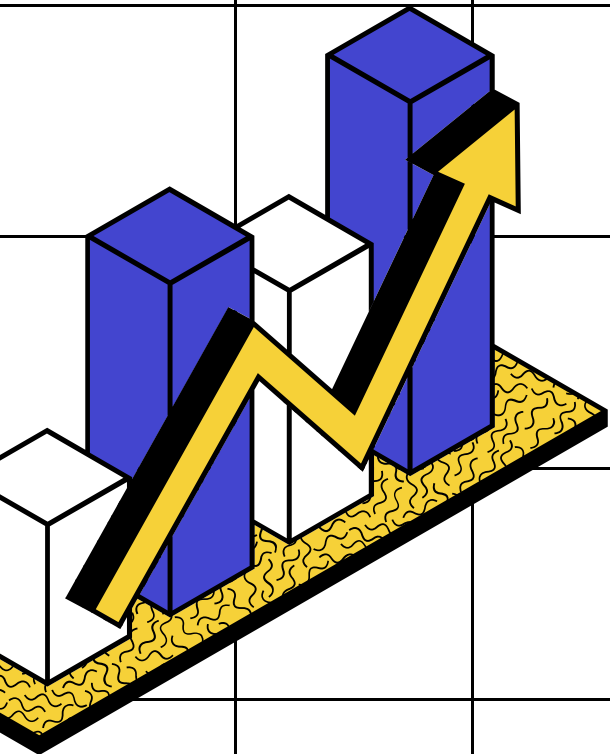
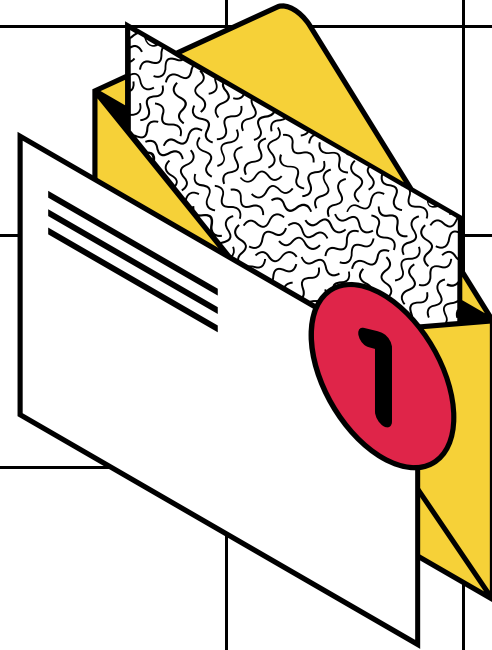

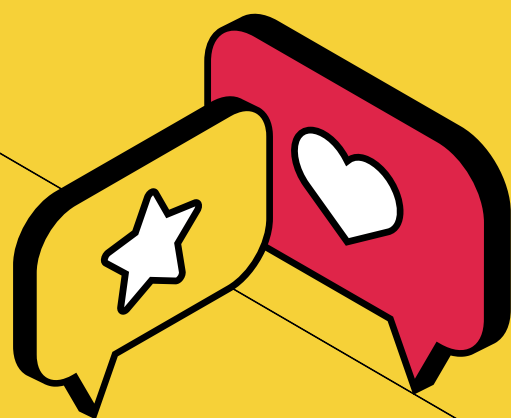

учителя приобретают ИКТ-компетенции, которые позволят им в будущем создать благоприятную образовательную среду, ориентированную на учащихся и развитие навыков совместной работы

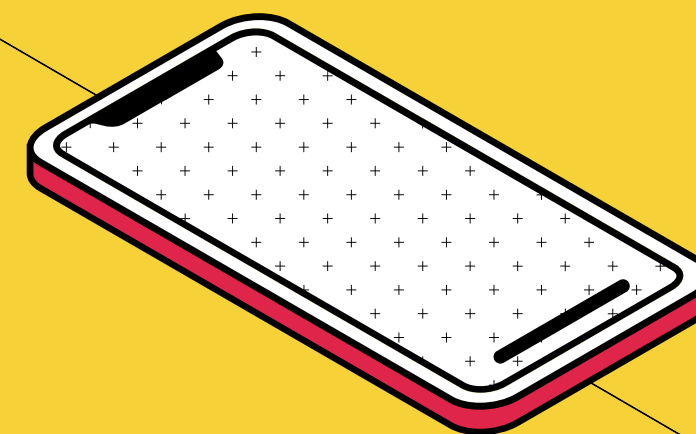
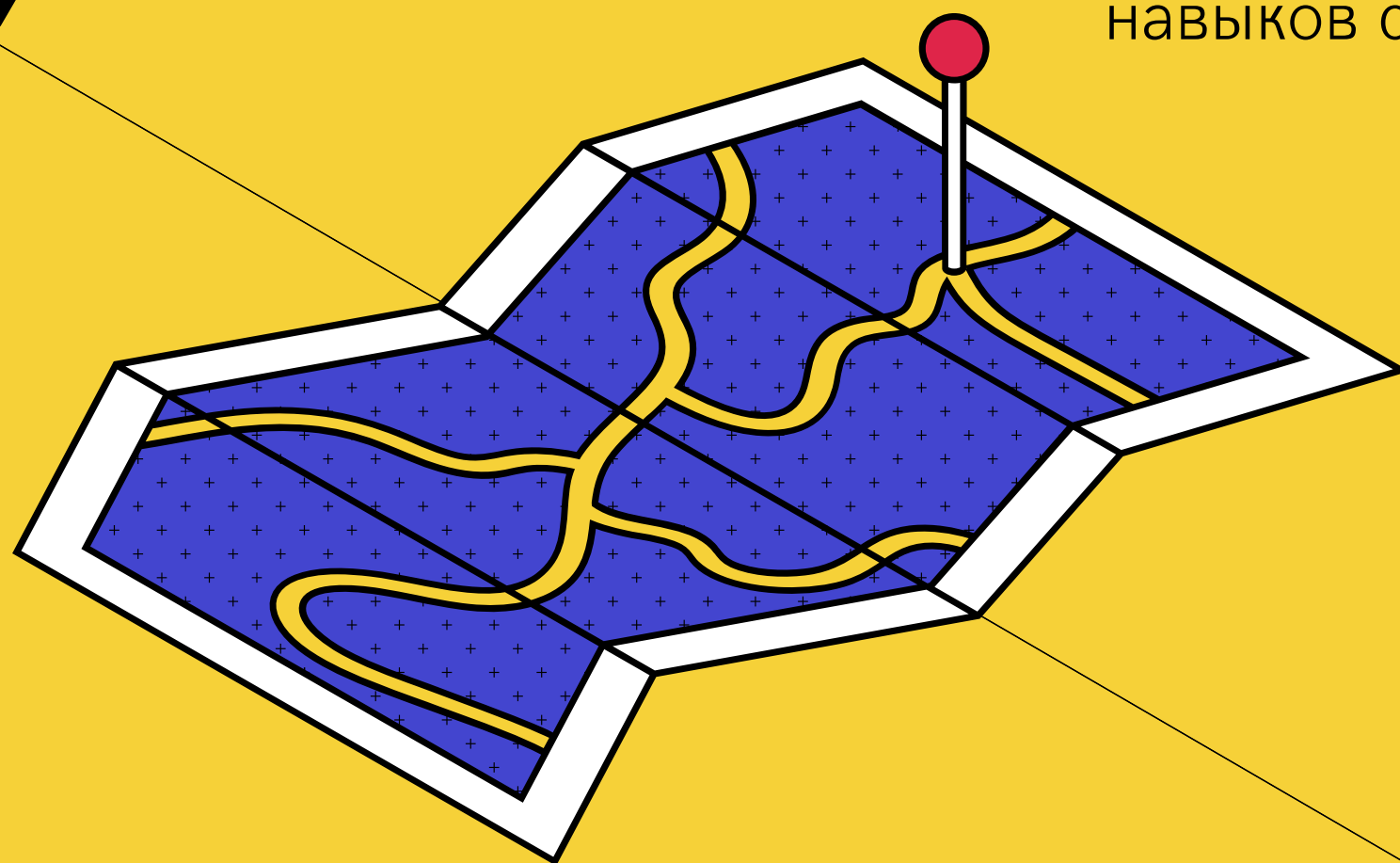

ОСВОЕНИЕ ЗНАНИЙ

ДЛЯ КАКИХ ЦЕЛЕЙ МОГУТ БЫТЬ ИСПОЛЬЗОВАНЫ ИНСТРУМЕНТЫ В ОБРАЗОВАТЕЛЬНОМ ПРОЦЕССЕ?

Инструменты нужно подбирать, исходя из целей обучения!

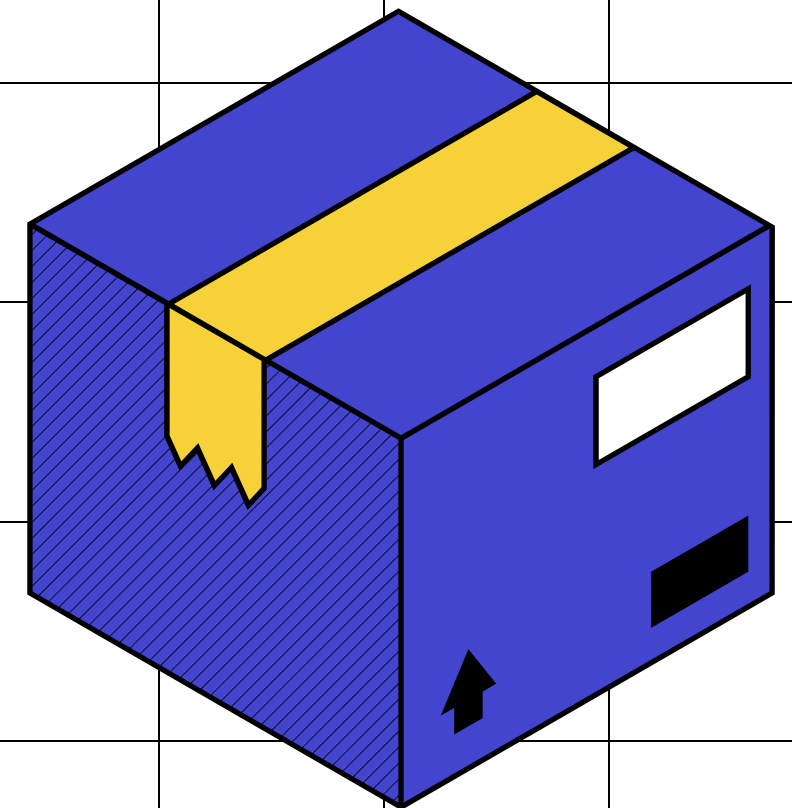
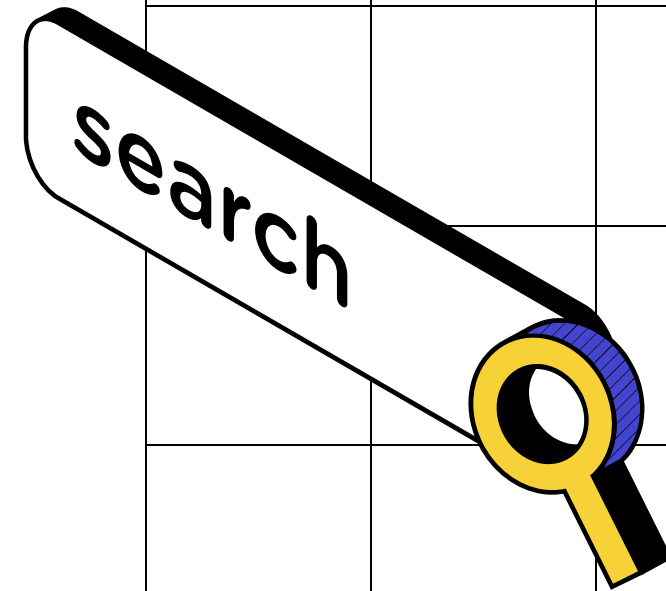
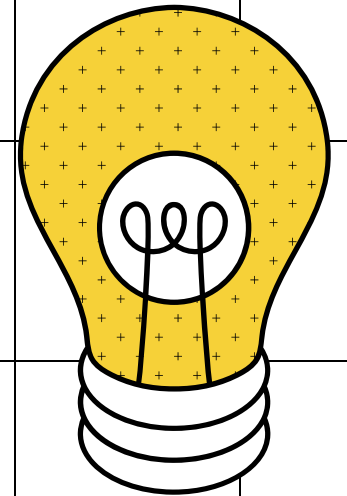
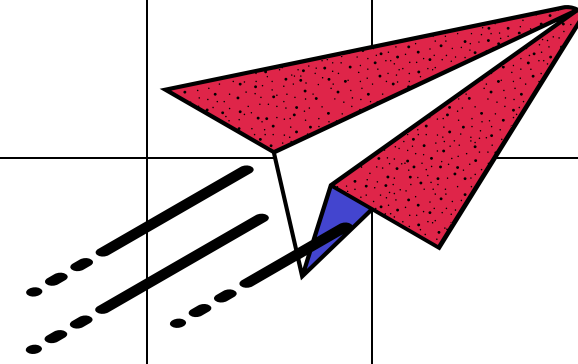

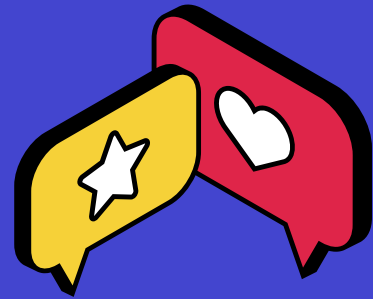

Информатизация образования

рассматривается как область педагогической науки, которая интегрирует психолого-педагогические, социальные, физиолого-гигиенические, технико-технологические и научно-практические исследования, образующие определенную целостность, которая ориентирована на обеспечение сферы образования методологией, теорией и практикой разработки и оптимального использования средств информационно-коммуникационных технологий.





zoom
skype
google meet

mind map
canva
padlet

learningsapps
mentimeter
kahoot

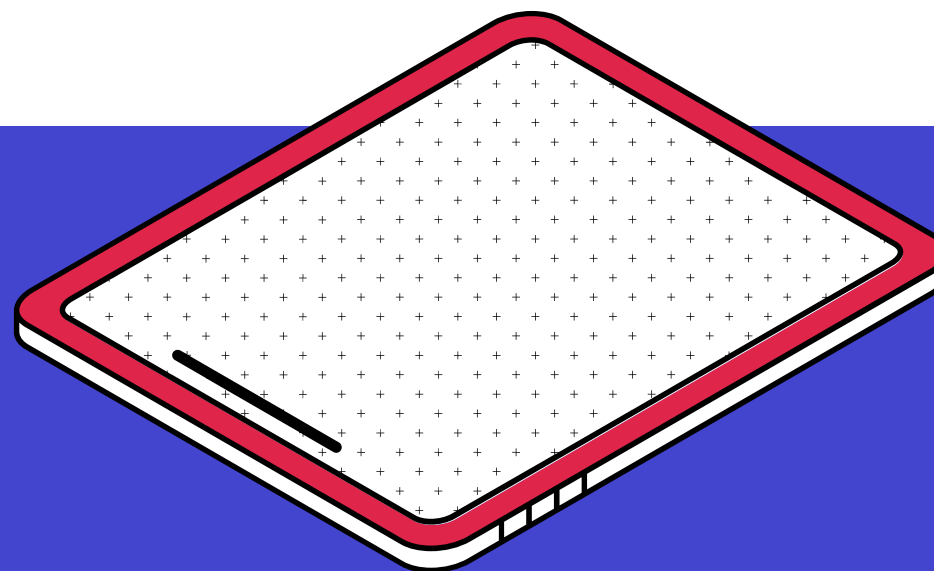
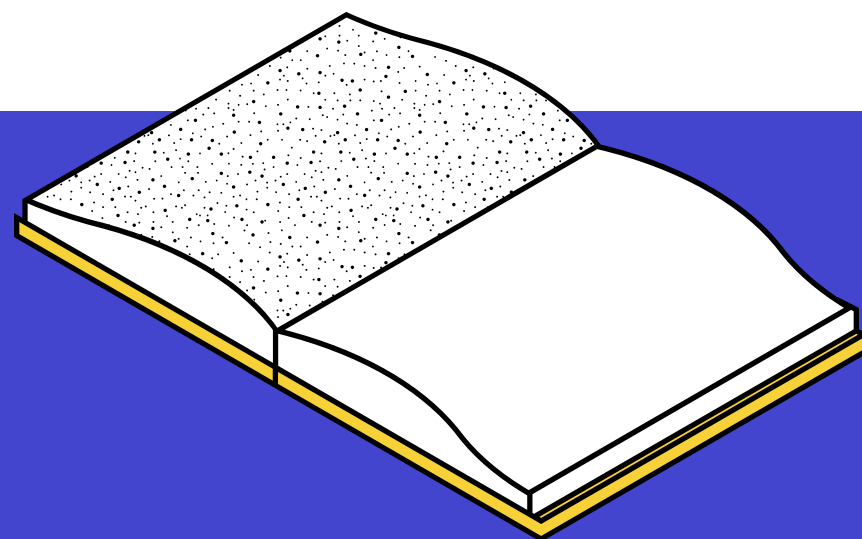

СОЗДАНИЕ ЗНАНИЙ

учителя приобретают компетенции, помогающие им моделировать передовые практики и создавать такую среду обучения, которая способствовала бы

Чему я могу научить?

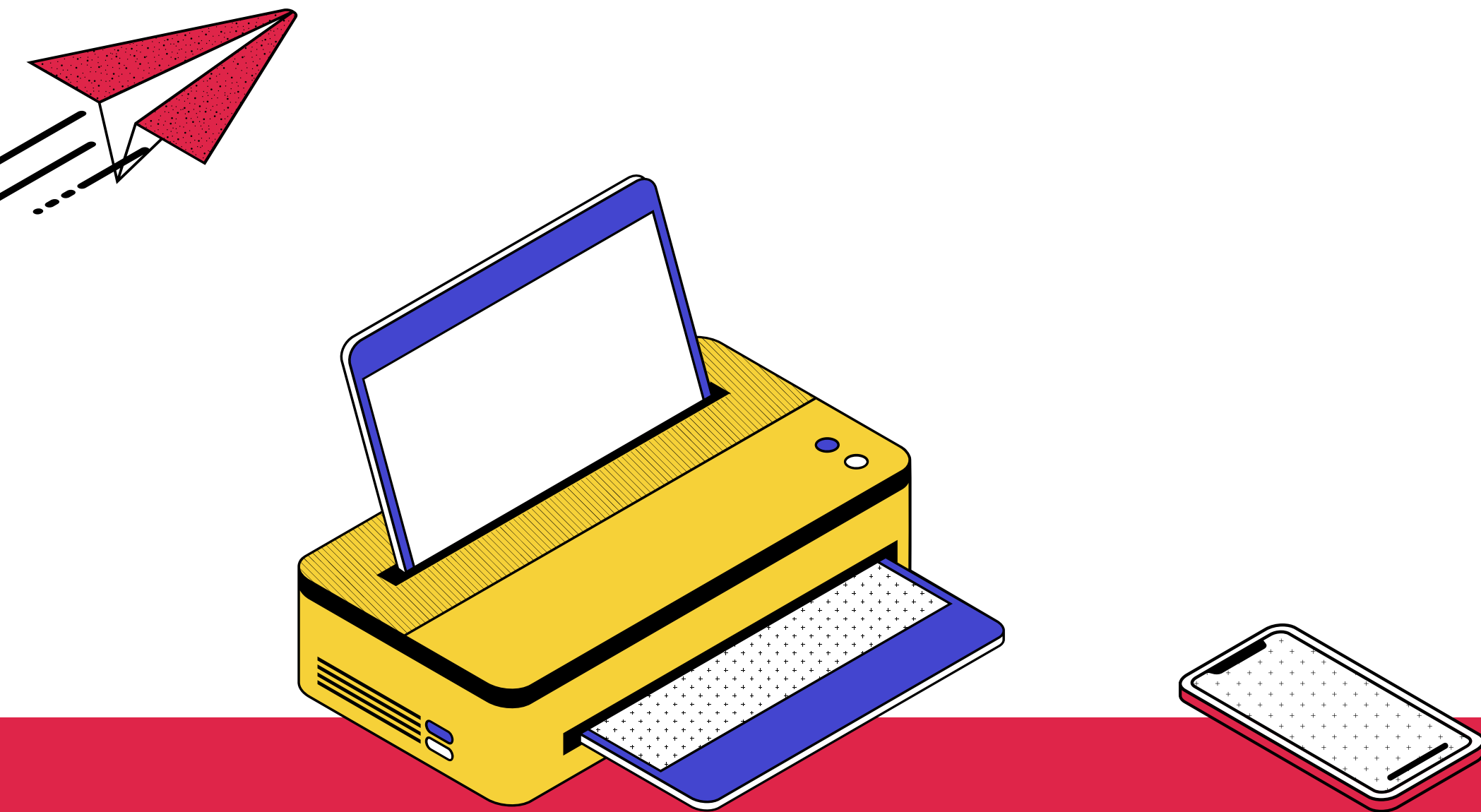

ОБЪЕДИНЯЙТЕСЬ!

[HTTPS://VK.COM/UCHITELBUDUSHEGO](https://vk.com/uchitelbudushego)

